

ELZAB 1969
made in biznes

SZYBKI START

mini[€]

ZAWARTOŚĆ OPAKOWANIA



zasilacz sieciowy 12V/1,0A

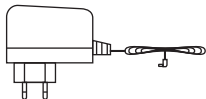

szybki
start

karta
microsd



książka
kasy
rejestrującej



dodatkowa
wkładka
klawiatury

papier
termiczny
40 m.

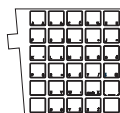

dedykowana do pracy przenośnej



funkcja podgląd paragonu



elektroniczna kopia wydruków



wydajny akumulator Li-Ion



prosta i szybka wymiana papieru (easy load)



wymienny opis klawiatury



1. WŁĄCZENIE KASY	2 - 3
2. FUNKCJE KLAWIATURY	4 - 7
3. SPRZEDAŻ	8 - 9
4. TRYB KOMPUTEROWY	10 - 11
5. TRYB ECR	12 - 17
6. SPRZEDAŻ Z UŻYCIEM WAGI	18
7. SPRZEDAŻ Z UŻYCIEM KLAWISZA SZYBKIEJ SPRZEDAŻY	19
8. KASOWANIE POZYCJI PARAGONOWEJ	20 - 21
9. ANULOWANIE PARAGONU	22
10. WYMIANA PAPIERU	23
11. ELEKTRONICZNA KOPIA WYDRUKÓW	24 - 25
12. WYMIENNE WKŁADKI Z OPISEM KLAWIATURY	26

Szczegółowy opis wszystkich funkcji kasy w instrukcji obsługi

1. WŁĄCZENIE KASY

sygnalizacja zasilania zewnętrznego
i ładowanie akumulatora

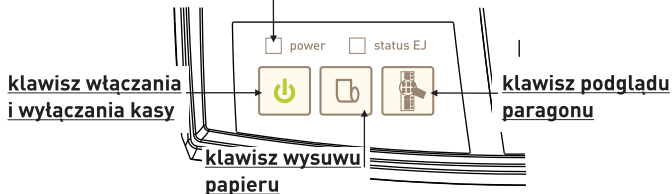

 wyłączenie kasy wymaga naciśnięcia klawisza przez czas powyżej sekundy

1. PO WŁĄCZENIU KASY I WYŚWIETLENIU SIĘ KOMUNIKATU, NALEŻY WPISAĆ HASŁO

PODAJ HASŁO KASJERA:



hasło identyfikuje użytkownika

2. PRAWIDŁOWO WPISANE HASŁO SYGNALIZUJE DŹWIĘK I POJAWIENIE SIĘ INFORMACJI NA WYŚWIETLACZU KASY

KASJER nr 01
JAN

3. PRZYCISKAMY DOWOLNY KLAWISZ

TRYB SPRZEDAŻY
KASJER nr 01

4. JEŻELI KASJER NIE MA OTWARTEJ ZMIANY, TO POJAWI SIĘ EKRA N WPROWADZENIA STANU POCZĄTKOWEGO GOTÓWKI W SZUFLADZIE.

STAN GOTÓWKI
0,00

wpisujemy sumę pieniędzy w szufladzie



naciśnij

KASA GOTOWA DO PRACY !



jeżeli hasło zostanie wprowadzone nieprawidłowo pojawi się komunikat

TRYB SPRZEDAŻY
KASJER WYŁĄCZONY



powrót do ekranu "podaj hasło kasjera" następuje przez naciśnięcie



przykład

2. FUNKCJE KLAWIATURY



- zwrot opakowań



- waluta



- płatność gotówką



wybór waluty

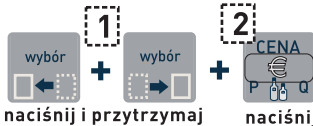

klawisze zdefiniowane



- włączenie kasjera



- raport dobowy



- wyłączenie kasjera



- raport miesięczny za miesiąc poprzedni

przykład



- wpłata do kasy



- koniec zmiany kasjera



- wypłata z kasy



- zestaw raportów



raport dobowy



- raport szczegółowy sprzedaży



- raport sprzedaży wg grup

naciśnij i przytrzymaj

naciśnij



- włączenie oraz wyłączenie kasy



- wysuw papieru



podgląd paragonu służący do sprawdzania ostatnich wydrukowanych pozycji paragonowych, sprawdza się na przykład przy kasowaniu pozycji

WEJŚCIE DO MENU

naciśnij i przytrzymaj

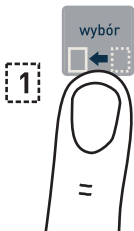

naciśnij



WYBIERZ FUNKCJE
1 FUNKCJE KASJERA



klawisze służące do poruszania się po menu kasy

FUNKCJE

klawisze definiowalne, można do nich przypisać funkcje, towar, płatność lub walutę oraz rabat lub narzut



klawisze używane jako kod, rabat i funkcja czyścić



z użyciem klawiszy wyboru jako płatność i narzut

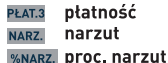

klawisz rezygnacji z funkcji



z użyciem klawisza wyboru jako płatność



klawisze używane podczas sprzedaży do wprowadzania ilości i ceny



z użyciem klawiszy wyboru płatność gotówką, zwrot opakowań i waluta



klawisze wyboru "prawy", "lewy"

prawa strona klawisza



lewa strona klawisza



środek klawisza

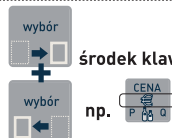

np.

KLAWIATURY

strzałki służą do poruszania się po bazie towarowej lub menu



NAZWA wyszukiwanie towaru po nazwie

 otwarcie szuflady



razem podsuma

 strzałki poziome

 zegar



 zatwierdź

plu numer towaru

menu lista funkcji kasy, z lewym klawiszem wyboru



klawisze alfanumeryczne

klawisze literowe:

- do wyszukiwania towaru po nazwie
- do definiowania jako towar

klawisze cyfrowe:

- do wprowadzania numeru towaru, ceny i ilości



z użyciem prawego klawisza wyboru

można:

- wł. kasjera
- wył. kasjera
- wpłacać do kasy
- wyptacać z kasy
- wykonać raporty:
- dobowy
- miesięczny
- grup
- kasjera
- zestaw
- sprzedaży
- raportów

3. SPRZEDAŻ

**KASA JEST WYPOSAŻONA W DWA SPOSOBY SPRZEDAŻY
NAZYWANE**



TRYB KOMPUTEROWY - ustawiony fabrycznie

**NAJLEPIEJ SPRAWDZA SIĘ PRZY PIERWSZYM
KONTAKCIE Z KASĄ:**

- UMOŻLIWIA ŁATWE PRZEGLĄDANIE BAZY TOWAROWEJ
- NIE WYMAGA OD UŻYTKOWNIKA PEŁNEJ ZNAJOMOŚCI
BAZY TOWAROWEJ PO NUMERACH
- PROWADZI UŻYTKOWNIKA W TRAKCIE SPRZEDAŻY





TRYB ECR

KIEROWANY DO UŻYTKOWNIKÓW ZAAWANSOWANYCH:

- POZWALA SZYBCIEJ PRACOWAĆ NA KASIE
- DOWOLNA KOLEJNOŚĆ WPROWADZANIA W CZASIE SPRZEDAŻY
ILOŚCI, CENY ORAZ NR TOWARU [plu]
- WYMAGA ZNAJOMOŚCI BAZY TOWAROWEJ PO NUMERACH

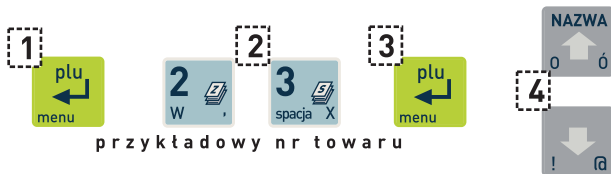
 jeżeli włączony jest tryb ECR, można przejść chwilowo do trybu komputerowego w następujący sposób:



 aktualnie używany sposób sprzedaży, można rozpoznać następująco:

Komputerowy



0001 GRUSZKI

Ecr



1

4. TRYB KOMPUTEROWY

W CZASIE SPRZEDAŻY OBOWIĄZUJE USTALONA KOLEJNOŚĆ:

- WYBÓR TOWARU
- CENA (odczytana z bazy lub wpisana z klawiatury)
- ILOŚĆ (jednostkowa lub wpisana z klawiatury lub wagi)
- PODSUMA I ZAKOŃCZENIE PARAGONU

PRZYKŁAD SPRZEDAŻY W TRYBIE KOMPUTEROWYM

1. WYBÓR TOWARU



0001 GRUSZKI

2. ZATWIERDZENIE WYBRANEGO TOWARU



0001 GRUSZKI

1,000 kg

2,00

3. WYDRUK POZYCJI PARAGONOWEJ



1. GRUSZKI

1,000 kg

2,00

4. PODSUMA



1 P. SUMA PLN	2,00
GOTÓWKA PLN	2,00

5. ZAKOŃCZENIE PARAGONU



METODY WYBORU TOWARU

■ WPISANIE NUMERU TOWARU

przykład



przeглядanie za pomocą strzałek

■ WPISANIE NAZWY TOWARU

przykład



GRUSZKI:

pierwsza litera nazwy



ŚLIWKI:

5. TRYB ECR

PRZYKŁAD SPRZEDAŻY W TRYBIE ECR

1. ILOŚĆ JEDNOSTKOWA, CENA Z BAZY

-wpisujemy numer towaru i naciskamy klawisz [plu]

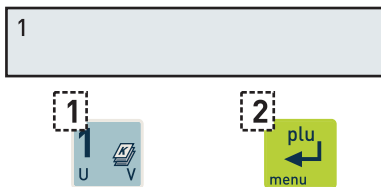

po naciśnięciu klawisza [plu] następuje wydruk pozycji sprzedaży i wyświetlenie:

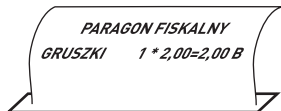

1. GRUSZKI	
1,000 kg	2,00

2. ILOŚĆ RÓŻNA OD JEDNOSTKOWEJ, CENA Z BAZY

-wpisujemy ilość, naciskamy klawisz [ILOŚĆ], następnie wpisujemy numer towaru i naciskamy klawisz [plu]

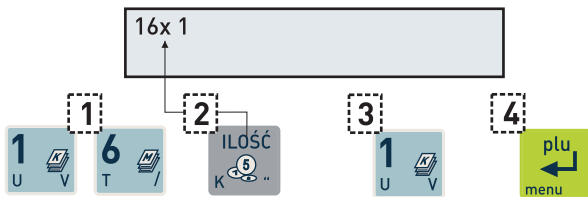

po naciśnięciu klawisza [plu] następuje wydruk pozycji sprzedaży i wyświetlenie:

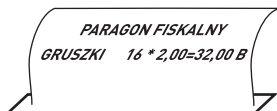

1.GRUSZKI	
16,000 kg	32,00

3.ZMIENNA CENA, ILOŚĆ JEDNOSTKOWA

-wpisujemy cenę,naciskamy klawisz [CENA], następnie numer towaru i naciskamy klawisz [plu]

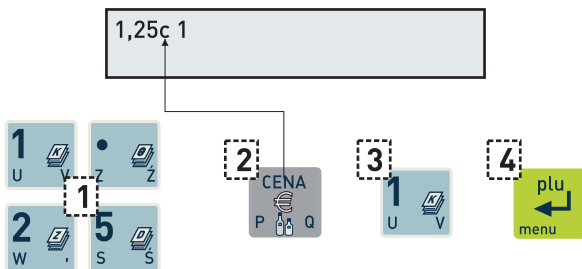

po naciśnięciu klawisza [plu] następuje wydruk pozycji sprzedaży i wyświetlenie:

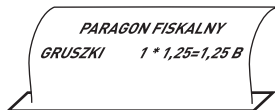

1.GRUSZKI	1,25
1,000 kg	

4. ILOŚĆ RÓŻNA OD JEDNOSTKOWEJ, ZMIENNA CENA

-wpisujemy ilość, naciskamy klawisz [ILOŚĆ], następnie wpisujemy cenę i naciskamy klawisz [CENA]. Kończymy wpisaniem numeru towaru i naciśnięciem klawisza [plu]

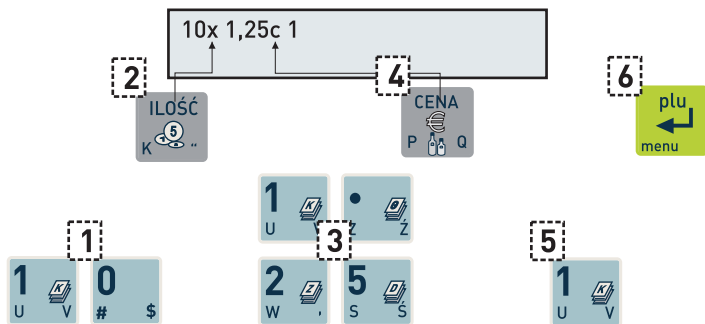

po naciśnięciu klawisza [plu] następuje wydruk pozycji sprzedaży i wyświetlenie:

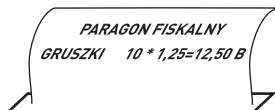

1.GRUSZKI	
10,000 kg	12,50

5. MOŻLIWE JEST RÓWNIŻ NACIŚNIĘCIE KŁAWISZA ILOŚĆ, CENA, PLU I WPROWADZENIE ODPOWIEDNIH CYFR W INNEJ KOLEJNOŚCI

- naciskamy klawisz [ILOŚĆ], wpisujemy ilość, następnie naciskamy klawisz [CENA] i wpisujemy cenę. Kończymy przez naciśnięcie klawisza [plu] i wpisanie numeru towaru.

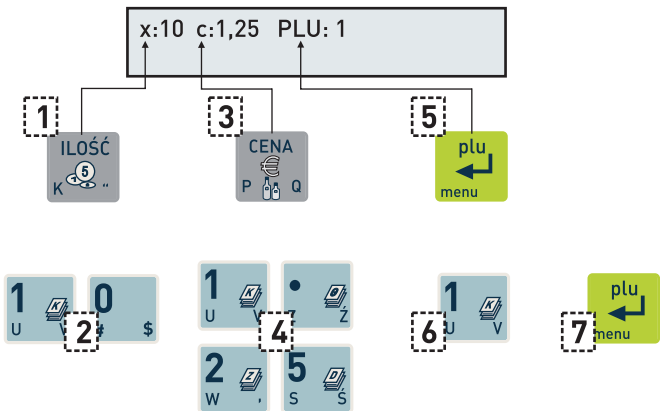

KOLEJNOŚĆ WPROWADZANIA ILOŚCI I CENY JEST USTALONA TYLKO WTEDY, JEŻELI DO WYBORU TOWARU UŻYJEMY KLAWISZA ZDEFINIOWANEGO JAKO TOWAR.

przykład

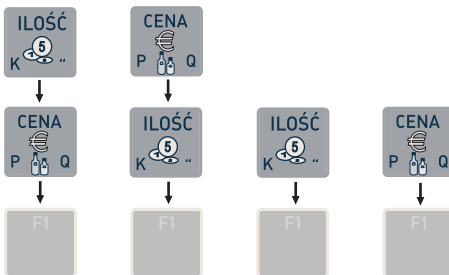

6. SPRZEDAŻ TOWARU Z UŻYCIEM WAGI

 tryb komputerowy

1. WYBÓR I ZATWIERDZENIE TOWARU



0001 GRUSZKI	
1,000 kg	2,00



2. ODCZYT Z WAGI I WYDRUK POZYCJI PARAGONOWEJ



1. GRUSZKI	
1,500 kg	3,00



jeżeli chcemy skorzystać z funkcji doważania, używamy następujących klawiszy:



aby odczytać wagę w trybie ECR należy nacisnąć:



7. SPRZEDAŻ Z UŻYCIEM KLAWISZA SZYBKIEJ SPRZEDAŻY



warunkiem jest zdefiniowanie klawisza jako towar

- przykład
- po naciśnięciu zdefiniowanego klawisza towar zostanie wybrany lub sprzedany, a paragon może zostać zamknięty



1. GRUSZKI 1,000 kg	2,00
------------------------	------

lub:

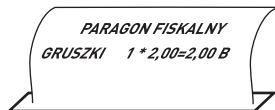

lub:

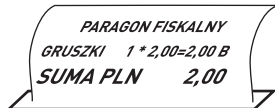

- jeżeli cena niezdefiniowana to należy wprowadzić cenę



1. GRUSZKI PODAJ CENĘ:	0,00
---------------------------	------

8. KASOWANIE POZYCJI PARAGONOWEJ



wybór pozycji do skasowania ułatwia funkcja podgląd paragonu



1. KASOWANIE OSTATNIEJ POZYCJI PARAGONOWEJ

1

CZYŚĆ
J =

2

plu
←
menu

2. KASOWANIE POZYCJI ZE ŚRODKA PARAGONU

- GRUSZKI	2,00
1,000 kg	

1

CZYŚĆ
J =

2

NAZWA
↑

naciskamy do chwili pojawienia się pozycji do skasowania

3. POTWIERDZENIE SKASOWANIA WYBRANEJ POZYCJI PRAGONOWEJ



skas. GRUSZKI	
1,000 kg	2,00

4. NASTĘPNIE MOŻEMY KONTYNUOWAĆ SPRZEDAŻ LUB ZAKOŃCZYĆ PARAGON



jeżeli znajdujemy się w podsumie paragonu i chcemy skasować pozycję to:

4 P. SUMA PLN	8,00
GOTÓWKA PLN	8,00

1



2



9. ANULOWANIE CAŁEGO PARAGONU

4. GRUSZKI 1,000 kg	2,00
------------------------	------

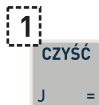

 jeżeli znajdujemy się w podsumie paragonu to należy najpierw nacisnąć klawisz WYJDŹ:

4 P. SUMA PLN	8,00
GOTÓWKA PLN	8,00



10. WYMIANA PAPIERU

otwieranie pokrywy

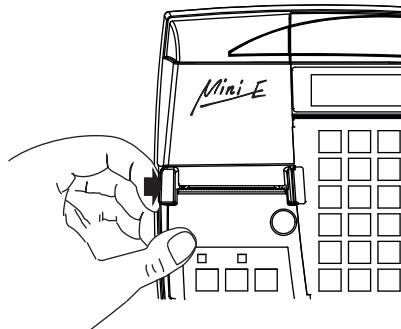

wkładanie rolki

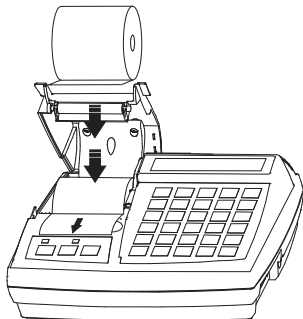

zamykanie pokrywy

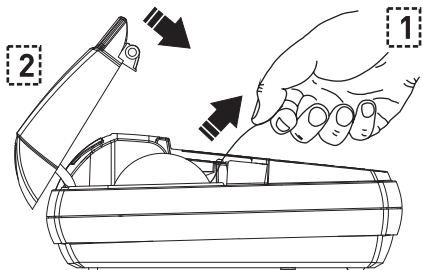





11. ELEKTRONICZNA KOPIA WYDRUKÓW

Wykonywanie kopii jest łatwe, szybkie i bezpieczne.

W trakcie zapisu na kartę lub weryfikacji danych można prowadzić normalną sprzedaż.

Sygnalizacja status EJ

- | | | | |
|---|---|---|---|
|  | zielona - normalny stan pracy, można wystawiać paragony |  | czerwona - należy sprawdzić czy właściwa karta |
|  | (migająca) - normalny stan pracy, karta w trakcie weryfikacji |  | (migająca) - normalny stan pracy, trwa zapis na kartę. NIE WYŁĄCZAĆ KASY |
|  | pomarańczowa - brak karty | | |

Zapis na kartę następuje po wykonaniu raportu dobowego, nie wyłączać kasy do czasu zakończenia zapisu (zapalenie się zielonej sygnalizacji status EJ).

Aby bezproblemowo korzystać z kopii elektronicznej wystarczy zapewnić aby przez cały czas microSD była włożona do kasy.

REGULARNIE WYKONYWAĆ KOPIĘ ZAPASOWĄ PROGRAMEM Sdbackup (dostępny na płycie CD i pod adresem www.elzab.com.pl/programy)



Stosować TYLKO kartę dostarczoną przez ELZAB S.A

Sposób wyjmowania karty.

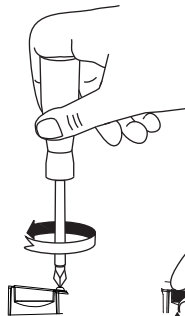

odkręcić wkret



zdejść ostonę

nacisnąć kartę do
wyczuwalnego kliknięcia
NIE CIAGNAĆ !

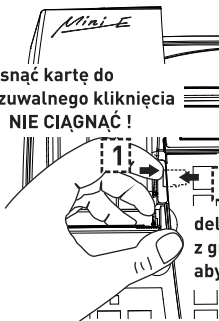

delikatnie wysunąć
z gniazda, przytrzymując
aby nie wypadła

NIE WYGINAĆ



NIE MOCZYĆ



**NIE UŻYWAĆ KARTY
W INNYCH URZĄDZENIACH**



Szczegółowy opis znajduje się w instrukcji obsługi

12. WYMIENNE WKŁADKI Z OPISEM KŁAWIATURY

- wymienne wkładki zostały przygotowane dla wybranej grupy użytkowników.
- zdefiniowano różne znaczenie klawiszy naciskanych wprost i z lewym klawiszem wyboru.
- możliwe jest dodatkowe zdefiniowanie do 4 znaczeń na pojedynczym klawiszu (jednym klawiszem wyboru, z dwoma lub bez).

USŁUGA 2 - z użyciem lewego klawisza wyboru

USŁUGA 1 - naciskamy klawisz bezpośrednio

Wybór + USŁUGA 1

po wybraniu usługi należy wprowadzić cenę i zatwierdzić

1. USŁUGA 2	
PODAJ CENĘ:	0,00

plu
menu

SPECYFIKACJA TECHNICZNA KASY

ZASILANIE |

sieciowe

napięcie znamionowe 220 – 230 V

częstotliwość 47 – 63 Hz

pobór mocy max 12W

z akumulatora zewnętrznego

napięcie znamionowe/pojemność 7,4V/2,2Ah

BEZPIECZEŃSTWO |

Kasa wykonana jest w klasie III zabezpieczenia przeciwporażeniowego wg PN – EN 60950 – 1:2007. Zasilacz do kasy wykonany jest w klasie II zabezpieczenia przeciwporażeniowego wg PN – EN 60950 – 1:2007.

GRANICZNE WARUNKI PRACY |

temperatura 5° – 35° C

wilgotność 40 – 80 % (bez kondensacji)

Ostrzeżenie: Urządzenie to jest klasy A. W środowisku mieszkalnym może ono powodować zakłócenia radioelektryczne. W takich przypadkach można żądać od jego użytkownika zastosowania odpowiednich środków zaradczych.



To urządzenie zostało oznakowane znakiem CE, co oznacza, że pomyślnie przeszło proces oceny zgodności z obowiązującymi wymogami dyrektyw Unii Europejskiej. Szczegółowy wykaz dyrektyw oraz norm którym podlega, zawiera Deklaracja Zgodności, której kopia dostępna jest na stronie www.elzab.com.pl

Niniejsza instrukcja, nie może być kopiowana, modyfikowana zarówno w całości jak i we fragmentach bez pisemnej zgody E L Z A B S. A.

Instrukcja obsługi

Mini E



Wyposażenie dodatkowe

Mini E



zeskanuj kod
telefonem



Programy

[Ejviewer.zip](#)

przeglądarka kopii zapasowej

[SdBackup.zip](#)

program do wykonywania
kopii zapasowej karty microSD

[Ecrserw.zip](#)

program do zapisu i odczytu
parametrów kasy fiskalnej



SIEDZIBA:

41 - 813 Zabrze

ul. ELZAB 1

tel. +48 32 37 06 200

fax +48 32 27 22 583

DZIAŁ HANDLOWY:

tel. +48 32 37 06 334

PORADY TECHNICZNE:

Dyżurny specjalista - kasy fiskalne

tel. +48 601 513 823 (godz. 8 - 18)

tel. +48 32 37 06 220 (godz. 8 - 16)

e-mail: help@elzab.com.pl

Dyżurny specjalista - wagi

tel. +48 603 306 316 (godz. 8 - 18)

Partner Handlowy ELZAB